

推力球轴承

d 55 ~ 80mm-51111M

参数信息:

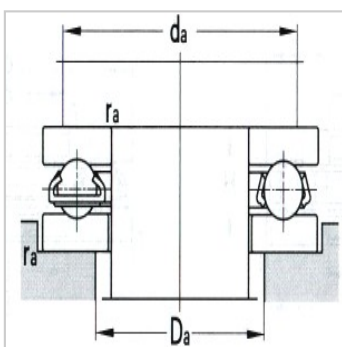
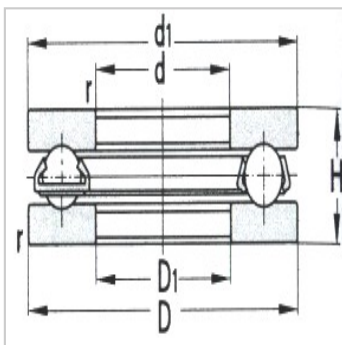
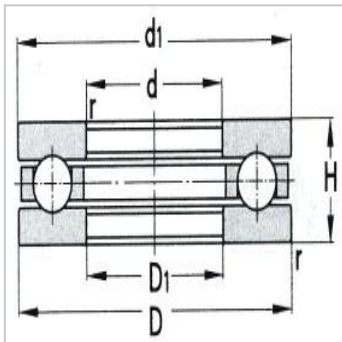

基本尺寸mm :

d :	55
D :	78
H :	16
rmin :	0.6

基本额定载荷KN :

Cr :	33.5
Cor :	72.0

极限转速r/min :

脂润滑 :	2800
油润滑 :	3800

轴承代号 : 51111M

其他尺寸mm :

d_1 :	78
D_1 :	57

安装相关尺寸mm :

$d_a(\text{min})$:	69
$D_a(\text{max})$:	64
$r_a(\text{max})$:	0.6
重量Kg :	0.226

: