

推力球轴承

d 55 ~ 80mm-51113

参数信息:

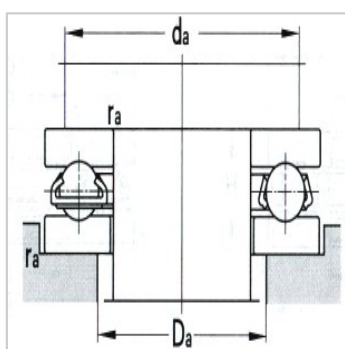
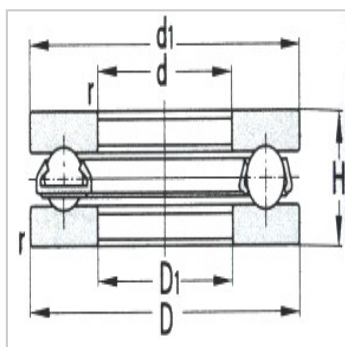
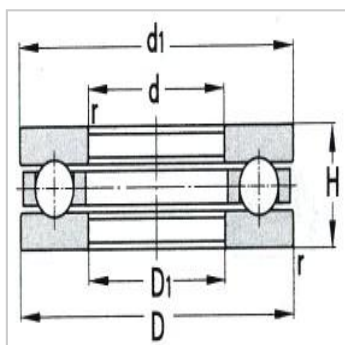

基本尺寸mm :

d :	65
D :	90
H :	18
rmin :	1

基本额定载荷KN :

Cr :	45.5
Cor :	103

极限转速r/min :

脂润滑 :	2400
油润滑 :	3400
轴承代号 :	51113

其他尺寸mm :

d_1 :	90
D_1 :	67

安装相关尺寸mm :

$d_a(\text{min})$:	80
$D_a(\text{max})$:	75
$r_a(\text{max})$:	1
重量Kg :	0.315

: