

推力球轴承

d 55 ~ 80mm-51411

参数信息:

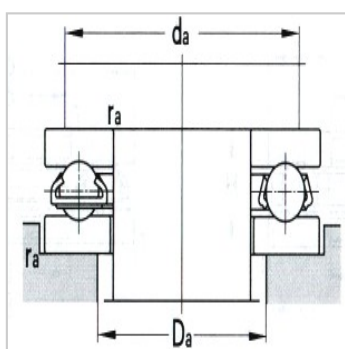
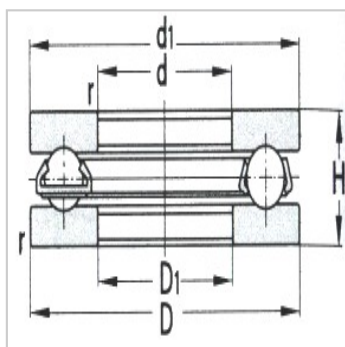
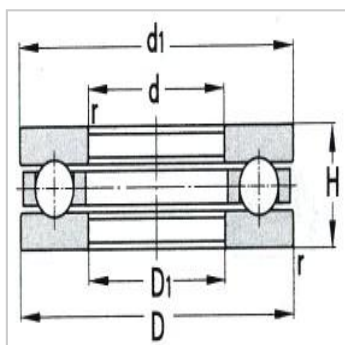

基本尺寸mm :

d :	55
D :	120
H :	48
rmin :	1.5

基本额定载荷KN :

Cr :	191
Cor :	226

极限转速r/min :

脂润滑 :	1300
油润滑 :	1800
轴承代号 :	51411

其他尺寸mm :

d_1 :	120
D_1 :	57

安装相关尺寸mm :

$d_a(\text{min})$:	94
$D_a(\text{max})$:	81
$r_a(\text{max})$:	1.5
重量Kg :	2.61

: