

陶瓷轴承

d 25 ~ 60mm-7209C/HQ1

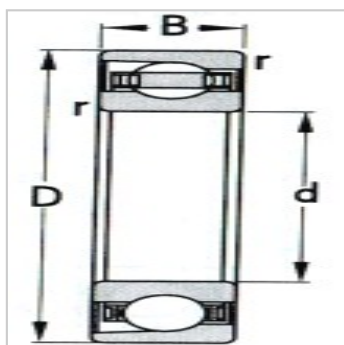

参数信息:

基本尺寸mm :

d :	45
D :	85
B :	19
r12min :	1.1
r34min :	0.6

基本额定载荷KN :

Cr :	31
Cor :	29
轴承代号 :	7209C/H Q1

极限转速r/min :

脂润滑 :	12000
油润滑 :	17000
a :	18.2
重量Kg :	0.403

: